

**Nedanstående information visar hur dina personuppgifter behandlas av personuppgiftsansvarig för att vi ska kunna utföra våra tjänster och fullgöra våra skyldigheter gentemot dig som registrerad.**

Personuppgiftsansvarig för behandling av de uppgifter som samlas in är bygglovsnämnden i Skövde kommun.

Ändamålet med behandlingen av personuppgifter är ärendehandläggning. Den lagliga grunden för behandlingen är myndighetsutövning. De som kan komma att ta del av dina personuppgifter är medarbetare och förtroendevalda hos bygglovsnämnden. Personuppgifter som behövs för att hantera fakturor och betalning av dem skickas till organisationer som hjälper oss med det. Vid it-support kan it-tekniker komma att ta del av uppgifter. När ärenden överklagas skickar vi uppgifter till överklagningsinstanser. Vid problem med delgivning kan vi skicka uppgifter till organisationer som hjälper oss med det.

Eftersom bygglovsnämnden lyder under offentlighetsprincipen kan vi komma att lämna ut information/handling innehållande personuppgifter om det inte finns grund för sekretess.

Lagringstiden för personuppgifter är tills vidare om inte något annat anges i bygglovsnämndens dokumenthanteringsplan.

Som registrerad har du rätt att från oss begära tillgång till, rättelse eller radering av dina personuppgifter. Du har också rätt att begära begränsning av behandling som rör dina uppgifter samt har även möjlighet att invända mot behandlingen.

Skövde kommun lyder under offentlighetsprincipen och kan komma att lämna ut information/handling innehållande personuppgifter om inte grund för sekretess föreligger.

När handlingarna arkiveras, lagras de i kommunens ritningsarkiv.

Som registrerad har du även rätt till dataportabilitet, det vill säga att överföra personuppgifter från en personuppgiftsansvarig till en annan när det är tekniskt möjligt.

Du har rätt att lämna klagomål gällande personuppgiftsansvarigs behandling av dina personuppgifter till tillsynsmyndigheten Integritetsskyddsmyndigheten. Mer info finns på [www.imy.se](http://www.imy.se)

Frågor om personuppgiftsbehandlingen kan ställas till kommunens dataskyddsombud e-post [dataskyddsombud@skovde.se](mailto:dataskyddsombud@skovde.se) alternativt Skövde kommuns kontaktcenter tfn 0500-48 80 00.

För mer information hur personuppgifter behandlas se [www.skovde.se/personuppgifter](http://www.skovde.se/personuppgifter).





# SKÖVDE

ANSÖKAN OM LOV MM

Blanketten skickas till:

Skövde kommun, Sektor samhällsbyggnad, 541 83 Skövde

S. 1 (2)

## Ansökan avser

Bygglov

Rivningslov

Bygglov för tillfällig åtgärd, t o m datum

Marklov

Strandskyddsdispens

Tidsbegränsad

## Fastighet och sökande

Fastighetsbeteckning	Fastighetsägare (om annan än sökanden)		Sökandes pers/org.nr
Fastighetens adress			Telefon: arb
Sökandens namn /firmatecknare	E-postadress		Telefon: mobil
Postadress	Postnummer	Ort	Fakt.mottagares org.nr
Faktura-adress	Postnummer	Ort	Ref.nr

## Ärende

<input type="checkbox"/> Helt ny byggnad	<input type="checkbox"/> Om- och tillbyggnad	<input type="checkbox"/> Utvändig ändring	<input type="checkbox"/> Ändrad användning
<input type="checkbox"/> Skyltanordning	<input type="checkbox"/> Parkeringsplats	<input type="checkbox"/> Upplag	<input type="checkbox"/> Annat

## Byggnadstyp (byggnadens huvudsakliga ändamål)

<input type="checkbox"/> En /tvåbostadshus	<input type="checkbox"/> Rad-, par-, grupphus	<input type="checkbox"/> Fritidshus	<input type="checkbox"/> Flerbostadshus antal Lgh <input type="text"/> st
<input type="checkbox"/> Industribyggnad	<input type="checkbox"/> Affärshus	<input type="checkbox"/> Garage /förrådsbyggnad	<input type="checkbox"/> Kontorshus
<input type="checkbox"/> Annan byggnad			

## Utvändig material och färger (vid ny- och tillbyggnader samt utvändig ändring)

Fasadbeklädnad	Annat	Färg (NCS-nr)
<input type="checkbox"/> Trä <input type="checkbox"/> Tegel <input type="checkbox"/> Puts <input type="checkbox"/> Betong <input type="checkbox"/> Plåt		
<b>Takbeläggning</b> <input type="checkbox"/> Tegel <input type="checkbox"/> Betong pannor <input type="checkbox"/> Papp <input type="checkbox"/> Plåt <input type="checkbox"/> Skiffer		
<b>Fönster</b> <input type="checkbox"/> Trä <input type="checkbox"/> Plast <input type="checkbox"/> Lättmetall		
Ungefärlig produktionskostnad: <input type="text"/>		

## Uppgifter om kontrollansvarig

Namn	Telefon dagtid	E-postadress
Utdelningsadress	Postnummer	Ort
		Organisationsnummer
Certifieringsklass vid riksbehörighet	Certifieringsorgan	Gäller t o m

## Bilagor/upplysningar

<input type="checkbox"/> Situationsplan	<input type="checkbox"/> Plan-, fasadritningar	<input type="checkbox"/> Sektioner	<input type="checkbox"/> Teknisk beskrivning	<input type="checkbox"/> Förslag kontrollplan / rivningsplan
---	--	------------------------------------	--	--

## Anslutning till

<input type="checkbox"/> Kommunalt vatten	<input type="checkbox"/> Kommunalt avlopp	<input type="checkbox"/> Kommunalt dagvatten	<input type="checkbox"/> Enskild VA-anläggning	<input type="checkbox"/> Fjärrvärme
---	---	--	--	-------------------------------------

## Areauppgifter m m

Byggnadsarea <input type="text"/> m <sup>2</sup>	Nyttillkommen bruttoarea <input type="text"/> m <sup>2</sup>	Därav bruttoarea bostäder <input type="text"/> m <sup>2</sup>	Nyttillkommen bostadsarea (boarea) <input type="text"/> m <sup>2</sup>
Sökandens underskrift		Namnförtydligande	

## BYGGNADSAREA, öppenarea

I byggnadsarea ingår även öppenarea.  
Carport räknas som öppenarea.

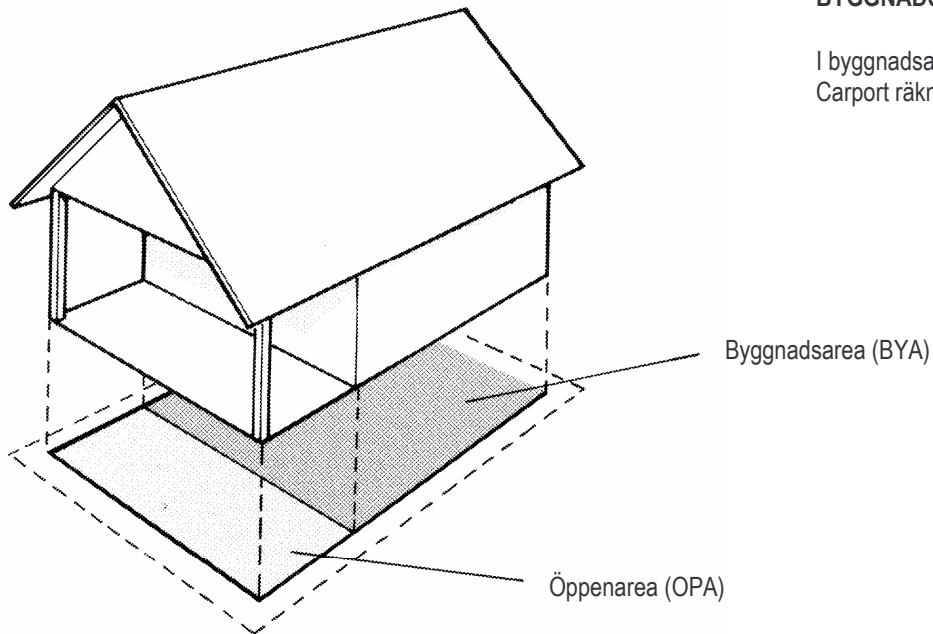

## BRUTTOAREA (BTA)

I bruttoarea ingår inte uppenbarligen otillgängliga ytor.

Bruttoarea har ersatt tidigare begreppet våningsyta.

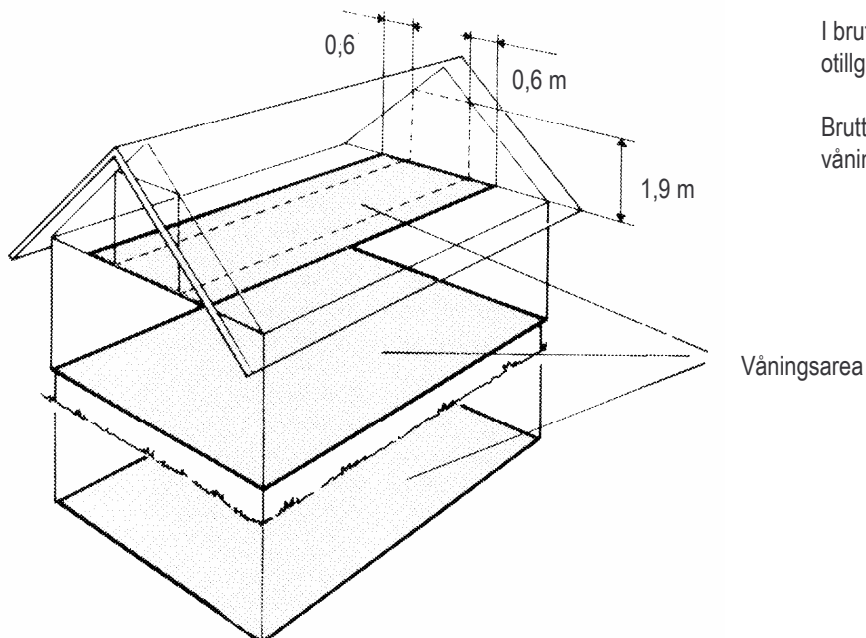

## BRUTTOAREA vid tillbyggnad

Vid tillbyggnad räknas bara tillkommande ytor.

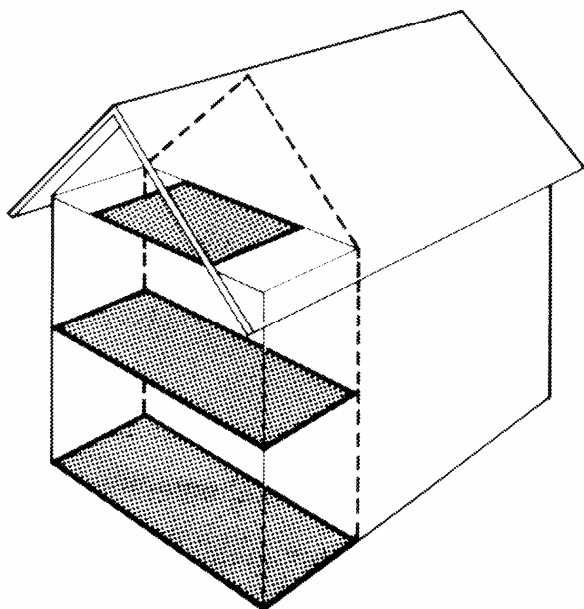

Ytbegrepp enligt Svensk Standard  
SS 021052